

FRANÇAIS



**Canon**

**PowerShot A460** **PowerShot A450**  
DIGITAL CAMERA DIGITAL CAMERA



Photo du PowerShot A460

**Canon**

Guide des composants

Préparatifs

Prise de vue

Lecture/effacement

Menus et paramètres

Impression

Téléchargement d'images  
sur un ordinateur

**En bref**

## Guide d'utilisation de l'appareil photo À lire en priorité

Ce guide explique comment préparer l'appareil photo et utiliser ses fonctions de base.

# Diagramme et guides de référence

Les guides ci-dessous sont disponibles. Consultez-les au besoin en vous reportant au diagramme ci-dessous.

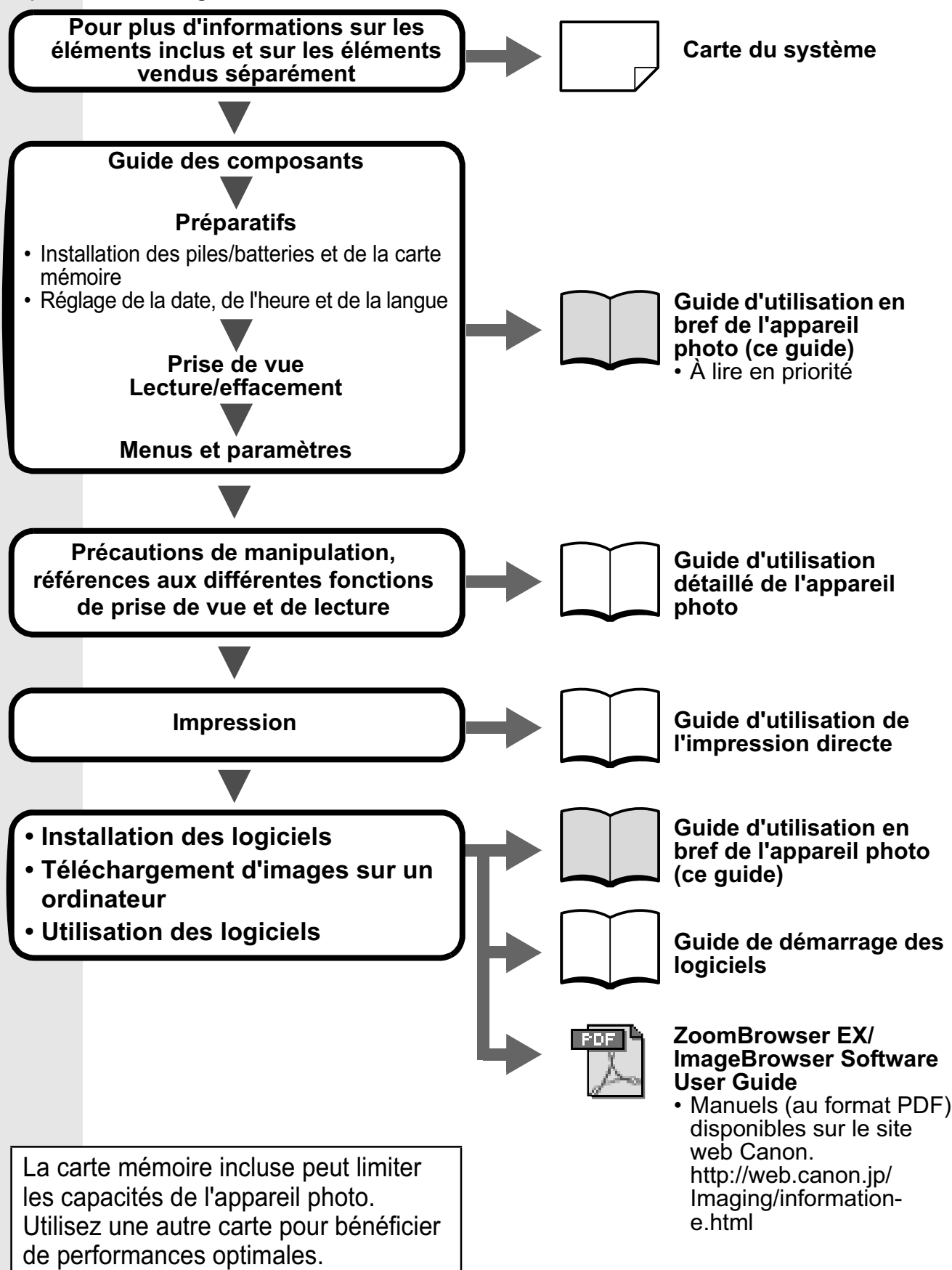

Dans ce guide, le *Guide d'utilisation en bref de l'appareil photo* est désigné par *Guide en bref* et le *Guide d'utilisation détaillé de l'appareil photo* par *Guide détaillé*.

# Guide des composants

## ■ Vue avant

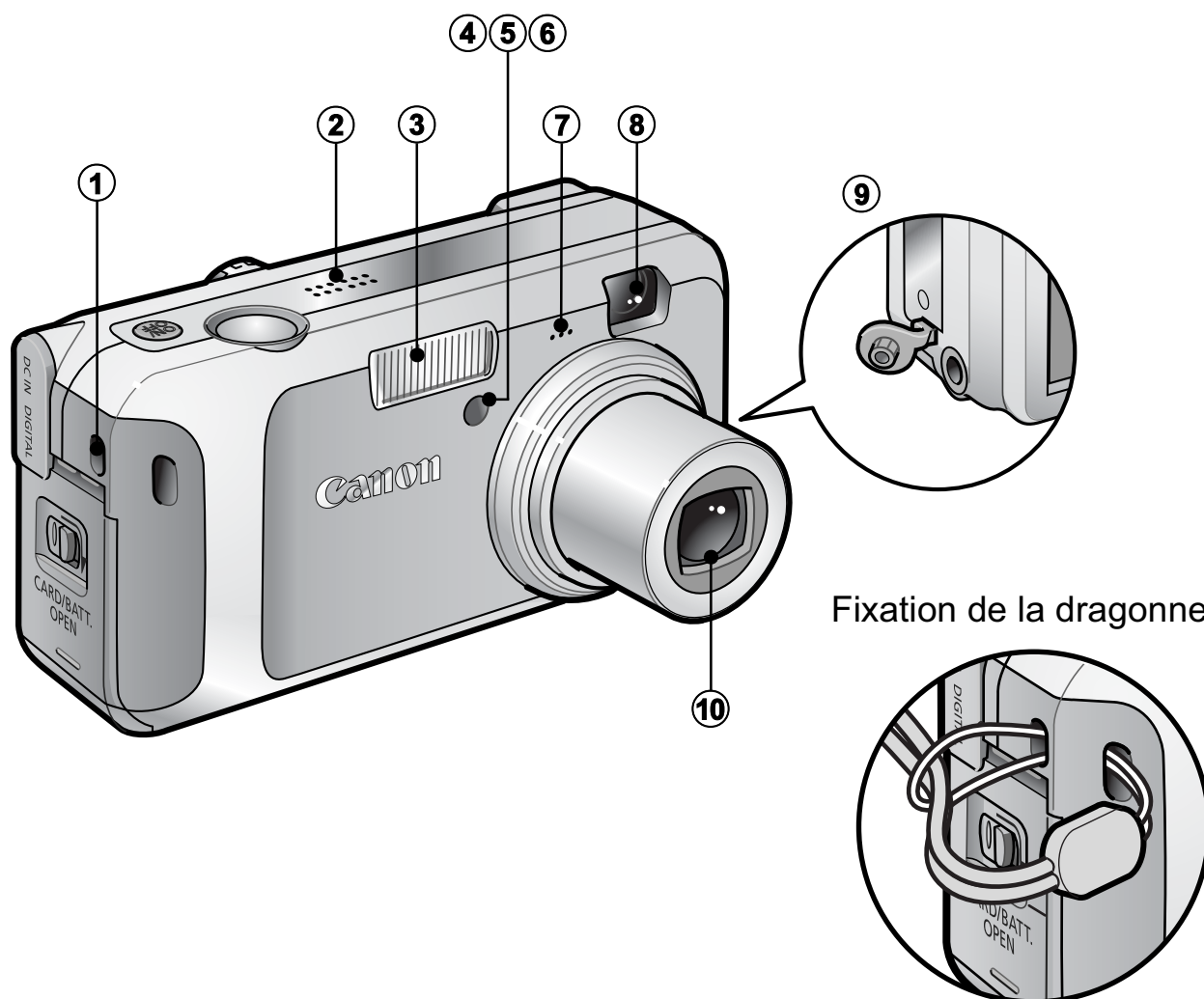

- ① Dispositif de fixation de la dragonne
- ② Haut-parleur
- ③ Flash (p. 13)
- ④ Faisceau AF (*Guide détaillé* p. 20)
- ⑤ Lampe atténuateur d'yeux rouges (p. 14)
- ⑥ Indicateur du mode retardateur (p. 16)
- ⑦ Microphone (*Guide détaillé* p. 54)
- ⑧ Fenêtre du viseur (*Guide détaillé* p. 17)
- ⑨ Prise A/V OUT (sortie audio/vidéo) (*Guide détaillé* p. 62)
- ⑩ Objectif



Afin d'éviter de faire tomber l'appareil photo, passez la dragonne autour de votre poignet lors de toute utilisation.

## ■ Vue arrière

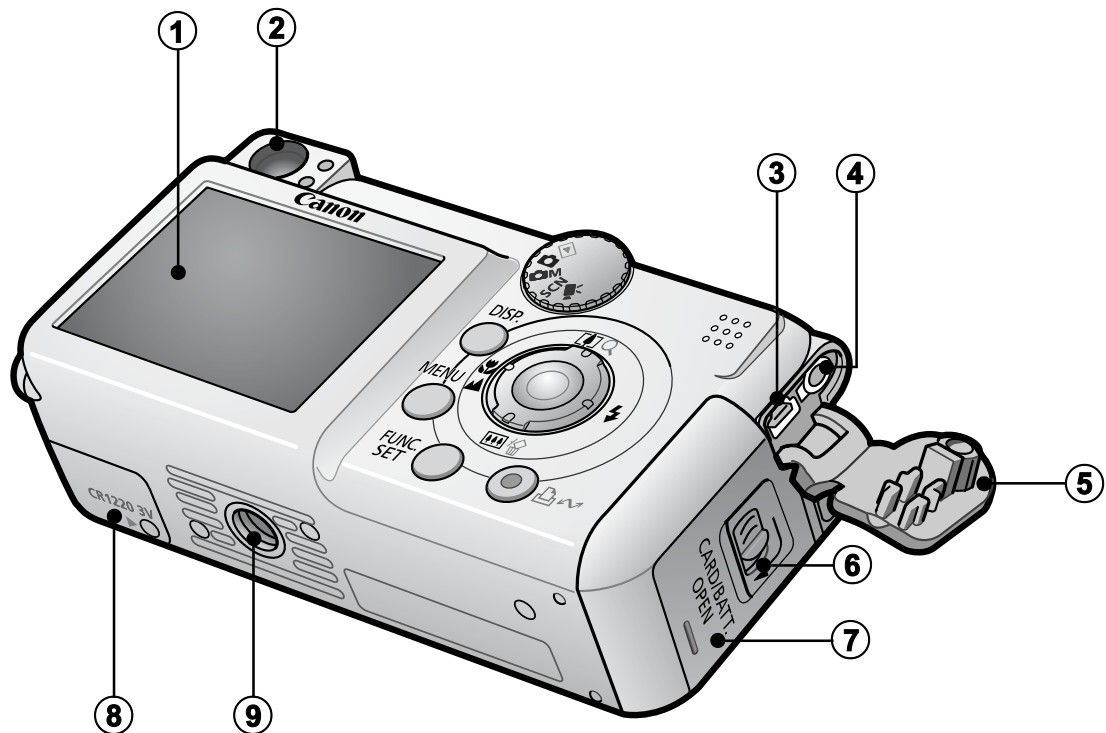

- ① Écran LCD (*Guide détaillé p. 12*)
- ② Viseur (*Guide détaillé p. 17*)
- ③ Prise DIGITAL (p. 27)
- ④ Prise DC IN (entrée d'alimentation) (*Guide détaillé p. 89*)
- ⑤ Couvre-bornes
- ⑥ Verrou du couvercle du logement des piles/batteries et de la carte mémoire (p. 5)
- ⑦ Couvercle du logement des piles/batteries et de la carte mémoire (p. 5)
- ⑧ Couvercle du logement de la pile de sauvegarde de la date (*Guide détaillé p. 92*)
- ⑨ Filetage pour trépied



L'écran LCD peut être recouvert d'un film plastique épais qui le protège des éraflures lors du transport. Dans ce cas, retirez le film avant d'utiliser l'appareil.

## ■ Commandes

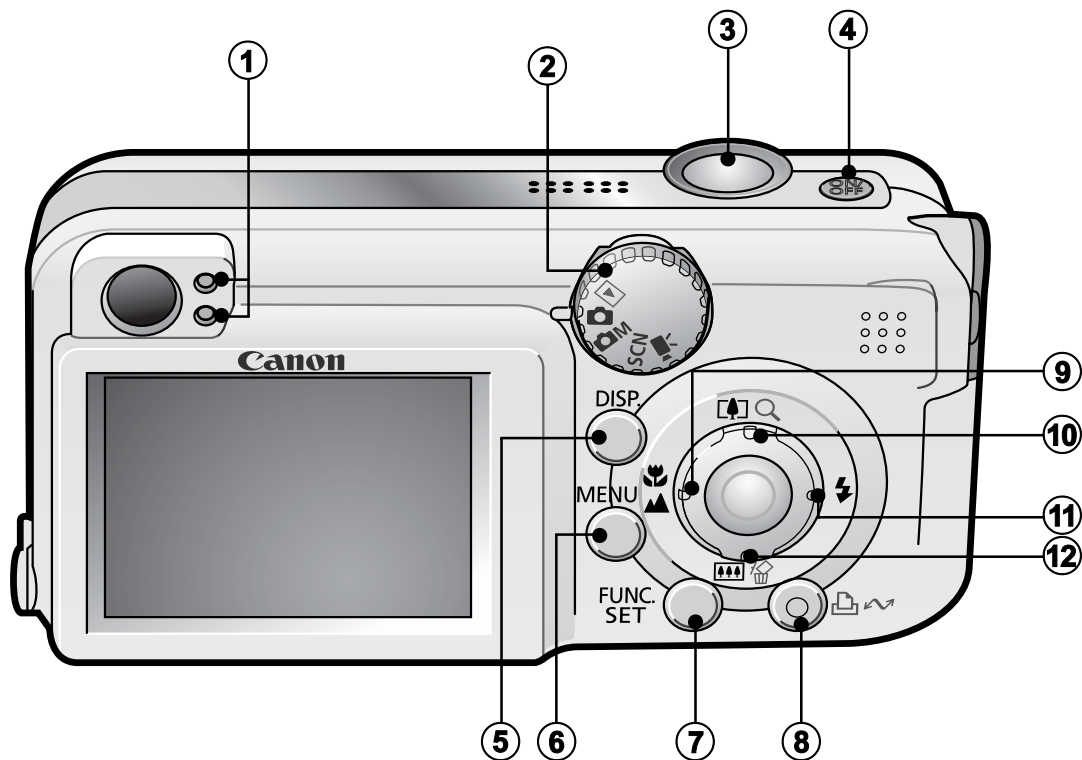

- ① Témoins (p. 4)
- ② Molette modes (pages 8, 18)
- ③ Déclencheur (p. 8)
- ④ Touche ON/OFF (p. 8)
- ⑤ Touche **DISP.** (Affichage) (*Guide détaillé* p. 12)
- ⑥ Touche **MENU** (p. 21, *Guide détaillé* p. 19)
- ⑦ Touche **FUNC./SET** (Fonction/Définir) (p. 20, *Guide détaillé* p. 18)
- ⑧ Touche (Imprimer/Partager) (pages 22, 30)
- ⑨ Touche (Macro)/▲ (Infini)/ ← (p. 15)
- ⑩ Touche (Grand angle lors de la prise de vue) / Q  
(Agrandissement en mode Lecture)/ ↑ (p. 12, *Guide détaillé* p. 50)
- ⑪ Touche (Flash)/ → (p. 13)
- ⑫ Touche (Grand angle lors de la prise de vue) / (Effacer une seule image) / ↓ (p. 12, p. 19, *Guide détaillé* p. 28)

# Témoins

---

Les témoins de l'appareil photo s'allument ou clignotent dans les cas suivants.



Ne faites jamais ce qui suit lorsque le témoin clignote en vert. Ces actions risquent en effet de corrompre les données de l'image.

- Agiter ou secouer l'appareil photo
- Mettre l'appareil photo hors tension ou ouvrir le couvercle du logement des piles/batteries et de la carte mémoire

## • Témoin supérieur

**Vert :** Prêt à prendre la photo (l'appareil photo émet deux signaux sonores)/en cas de connexion à un ordinateur

**Vert clignotant :** Au démarrage de l'appareil photo/enregistrement/lecture/effacement/transfert de l'image (en cas de connexion à un ordinateur/une imprimante)

**Orange :** Prêt à prendre la photo (flash allumé)

**Orange clignotant :** Prêt à prendre la photo (avertissement de bougé de l'appareil photo), chargement du flash en cours

## • Témoin inférieur

**Jaune :** Mode macro/Mode infini

**Jaune clignotant :** Mise au point difficile (l'appareil photo émet un signal sonore)

## 1. Installation des piles.

1. Faites glisser le verrou du couvercle du logement des piles/batteries et de la carte mémoire (①) et appuyez vers le bas tout en ouvrant le couvercle (②).
2. Insérez les piles/batteries.

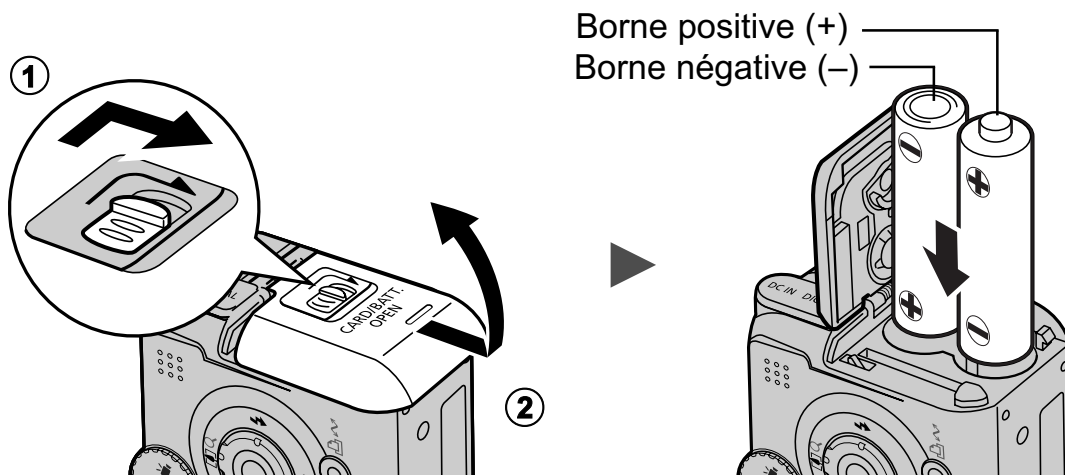

➔ Reportez-vous au *Guide détaillé* : Manipulation des piles/batteries (p. 83).

## 2. Insertion de la carte mémoire.

1. Insérez la carte mémoire jusqu'à ce qu'elle s'enclenche correctement.
2. Fermez le couvercle du logement des piles/batteries et de la carte mémoire (①), en appuyant vers le bas et en le faisant glisser jusqu'au déclic (②).

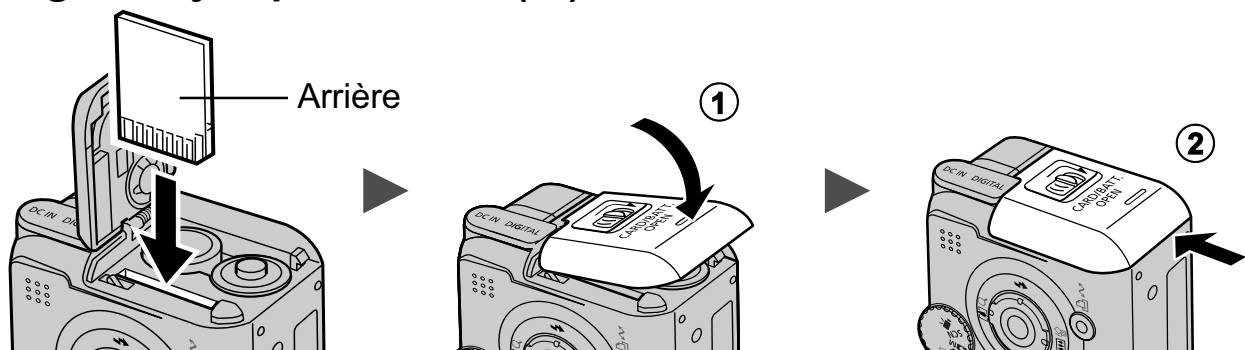

Vérifiez que la carte mémoire est correctement orientée avant de l'insérer dans l'appareil photo. Mal insérée, elle peut endommager l'appareil photo ou ne pas être reconnue.

➔ Reportez-vous au *Guide détaillé* : Manipulation de la carte mémoire (p. 85).

➔ Reportez-vous au *Guide détaillé* : Formatage de cartes mémoire (p. 25).

## ■ Pour retirer la carte mémoire

Appuyez délicatement avec le doigt sur la carte mémoire jusqu'à ce qu'elle s'enclenche, puis relâchez-la pour la sortir.

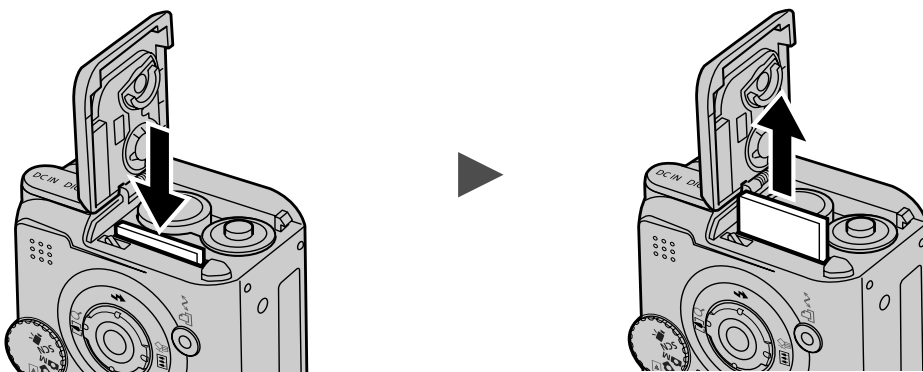

Cet appareil photo permet d'utiliser des cartes mémoire SD, SDHC et MultiMediaCard.

Ces cartes sont désignées collectivement par le terme « carte mémoire » dans le présent guide.

# Réglages préalables à la première utilisation

## ■ Réglage de la date et de l'heure

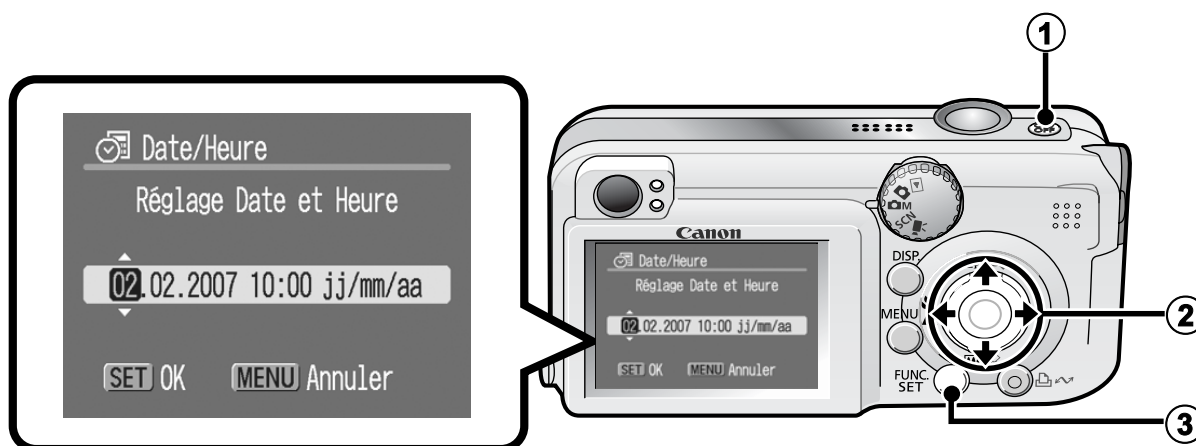

1. Appuyez sur la touche ON/OFF (①).
2. Utilisez la touche ← ou → pour sélectionner un élément et la touche ↑ ou ↓ pour modifier sa valeur (②).
3. Assurez-vous que l'heure affichée est correcte et appuyez sur la touche FUNC./SET (③).

La date et l'heure peuvent également être réglées dans le menu Configurer (p. 21).



L'écran de réglage de la date et de l'heure apparaît lorsque l'appareil photo est mis sous tension pour la première fois ou lorsque la pile lithium de sauvegarde de la date est déchargée.



Reportez-vous au *Guide détaillé* : Remplacement de la pile de sauvegarde de la date (p. 92).

## ■ Réglage de la langue d'affichage

1. Positionnez la molette modes sur  (Lecture) (p. 18).
2. Maintenez la touche FUNC./SET enfoncée et appuyez sur la touche MENU.
3. Appuyez sur la touche ↑, ↓, ← ou → pour sélectionner la langue et appuyez sur la touche FUNC./SET.

Vous pouvez également régler la langue d'affichage dans le menu Configurer (p. 21).

# Prise de vue

## 1. Appuyez sur la touche ON/OFF.

Le son de départ est émis et la première image s'affiche sur l'écran LCD.

- Si vous appuyez une nouvelle fois sur la touche ON/OFF, l'appareil photo est mis hors tension.
- Si vous appuyez sur la touche ON/OFF tout en maintenant la touche **DISP.** enfoncée, tous les sons sont désactivés à l'exception des signaux sonores d'avertissement.

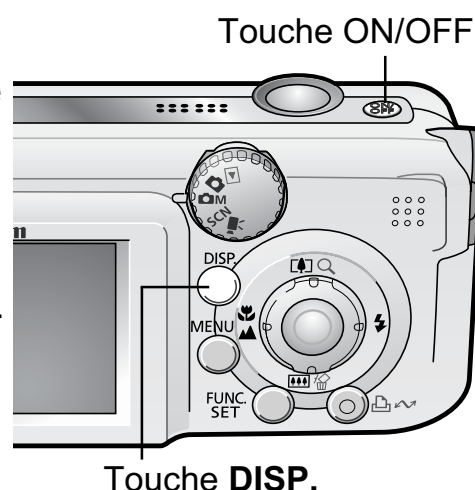

➔ Reportez-vous au *Guide détaillé* : Utilisation de l'écran LCD (p. 12).

➔ Reportez-vous au *Guide détaillé* : Fonction Mode éco (p. 17).

➔ Reportez-vous au *Guide détaillé* : Menu Configurer (p. 21).

## 2. Positionnez la molette modes sur (Auto).

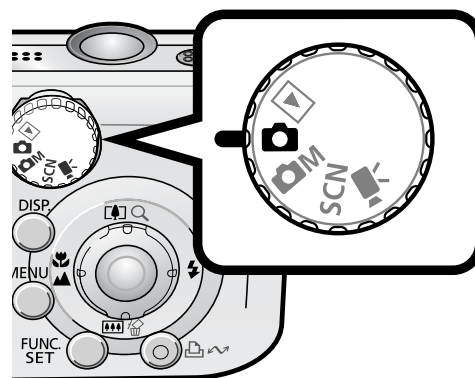

## 3. Visez le sujet avec l'appareil photo.

## 4. Effectuez la mise au point, puis prenez la photo.

### 1. Appuyez sur le déclencheur jusqu'à mi-course pour effectuer la mise au point.

Une fois la mise au point effectuée, l'appareil photo émet deux signaux sonores et le témoin s'allume en vert (en orange si vous utilisez le flash). En outre, la zone AF s'affiche en vert sur l'écran LCD à l'endroit de la mise au point.

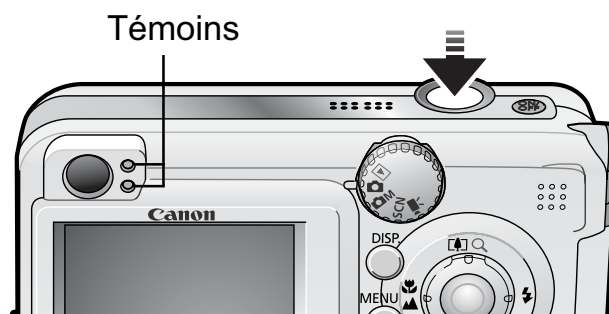

## 2. Appuyez à fond sur le déclencheur pour prendre la photo.

Vous entendez le son du déclencheur et l'image est enregistrée. Pendant l'enregistrement de l'image sur la carte mémoire, le témoin clignote en vert.

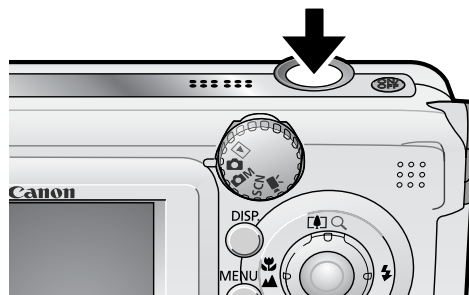

➔ Reportez-vous à la section *Témoins* (p. 4).

➔ Reportez-vous au *Guide détaillé* pour connaître les différentes méthodes de prise de vue disponibles.

## ■ Affichage d'une image immédiatement après sa prise

Immédiatement après la prise d'une photo, celle-ci s'affiche sur l'écran LCD pendant environ 2 secondes.

Les photos restent affichées à l'écran quelle que soit la durée d'affichage définie si :

- vous maintenez le déclencheur enfoncé après la prise ;
- vous appuyez sur la touche **FUNC./SET** ou **DISP.** pendant que l'image est affichée sur l'écran LCD.

Appuyez sur le déclencheur jusqu'à mi-course pour faire disparaître l'image.

➔ Reportez-vous au *Guide détaillé* : Affichage (p. 20).

➔ Reportez-vous à la section *Effacement* (p. 19).

# Sélection d'un mode de prise de vue





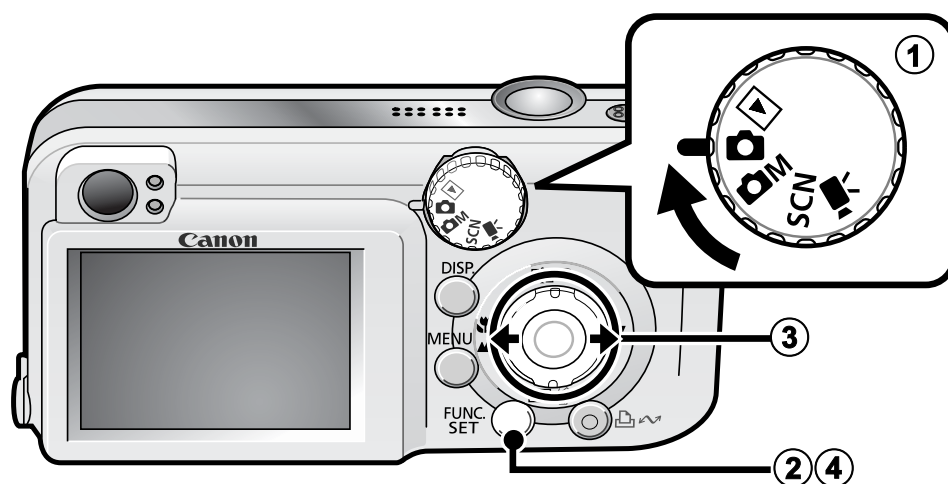

1. Positionnez la molette modes sur le mode souhaité (1).







## ■ Modes , SCN ou

1. Appuyez sur la touche **FUNC./SET** (2).
2. Sélectionnez un mode de prise de vue à l'aide des touches **←** ou **→** (3).
3. Appuyez sur la touche **FUNC./SET** (4).



## ■ Modes de prise de vue

 Auto	 L'appareil photo sélectionne les paramètres automatiquement.
 Manuel	 <b>Manuelle</b> Vous permet de sélectionner vous-même les paramètres tels que la compensation d'exposition, la balance des blancs, Mes couleurs ou la vitesse ISO.
	 <b>Super Macro</b> Vous permet de vous approcher encore plus qu'en mode Macro afin de prendre des gros plans plus importants. En mode grand angle maximum, la distance entre le bout de l'objectif et le sujet peut être comprise entre 1 et 5 cm (0,3 – 2,0 pouces).  Reportez-vous au <i>Guide détaillé</i> (p. 28).

<b>SCN</b> Scène	 <b>Portrait</b> Produit un effet adouci lors de la prise de vue de personnes.		 <b>Mode Nuit</b> Permet d'effectuer des prises de vue lorsque les sujets sont dans la pénombre ou contre un arrière-plan nocturne, afin de réduire l'impact des mouvements de l'appareil photo sans utiliser de trépied.	
	 <b>Enfants &amp; animaux</b> Permet de profiter de toutes les occasions de photographier des sujets en mouvement, comme des enfants ou des animaux.		 <b>Intérieur</b> Permet d'éviter les « bougés » et conserve les teintes réelles du sujet lors des prises de vue dans des conditions d'éclairage fluorescent ou au tungstène.	
	 <b>Feuillages</b> Prend des photos d'arbres et de feuilles, par exemple de nouvelles pousses, des feuilles mortes ou une nouvelle floraison, dans des couleurs éclatantes.		 <b>Neige</b> Permet d'éviter les teintes bleues et les sujets sombres lorsque ceux-ci se trouvent contre un arrière-plan de neige.	
	 <b>Plage</b> Permet d'éviter les sujets sombres lorsque ceux-ci se tiennent près d'un plan d'eau ou du sable, qui rendent la réverbération du soleil plus forte.		 <b>Feu d'artifice</b> Capture les feux d'artifice en plein ciel de façon impeccable et avec une exposition optimale.	
	 <b>Vidéo</b> Permet de réaliser une vidéo lorsque vous appuyez sur le déclencheur. Vous pouvez utiliser le mode  (Standard) ou le mode  (Compact), adapté pour une utilisation en pièce jointe de message électronique. ➔ Reportez-vous au <i>Guide détaillé</i> (p. 32)			



- En mode  , la vitesse d'obturation est lente. Utilisez toujours un trépied pour éviter que l'appareil photo ne bouge.
- En mode  ,  ou  , la vitesse ISO peut augmenter et provoquer des parasites dans l'image en fonction de la scène photographiée.
- En mode  , prenez le sujet en photo à plus de 1 m (3,3 pieds) de l'objectif.

# Utilisation du zoom

## 1. Appuyez sur la touche ou .

Vous pouvez ajuster le niveau de zoom pour les distances focales suivantes en équivalences en format 35 mm.

PowerShot A460 : 38 – 152 mm

PowerShot A450 : 38 – 122 mm

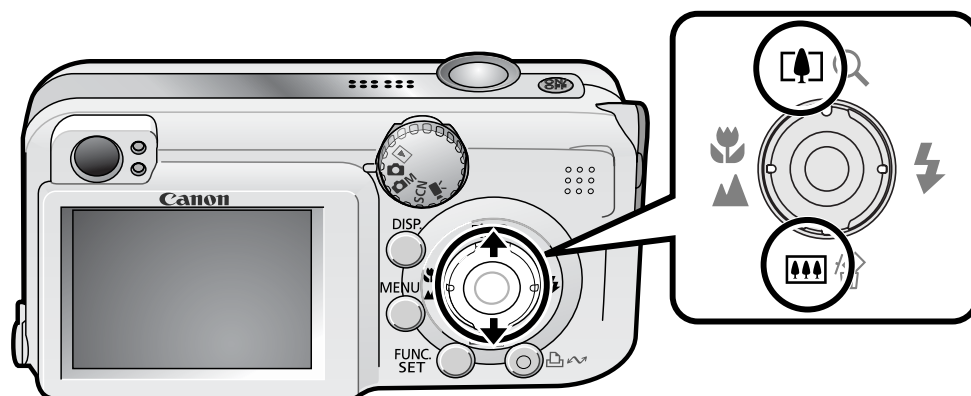

 **Téléobjectif** : effectue un zoom avant.

 **Grand angle** : effectue un zoom arrière.

# Utilisation du flash

1. Appuyez sur la touche ⚡ pour passer les paramètres de flash en revue.

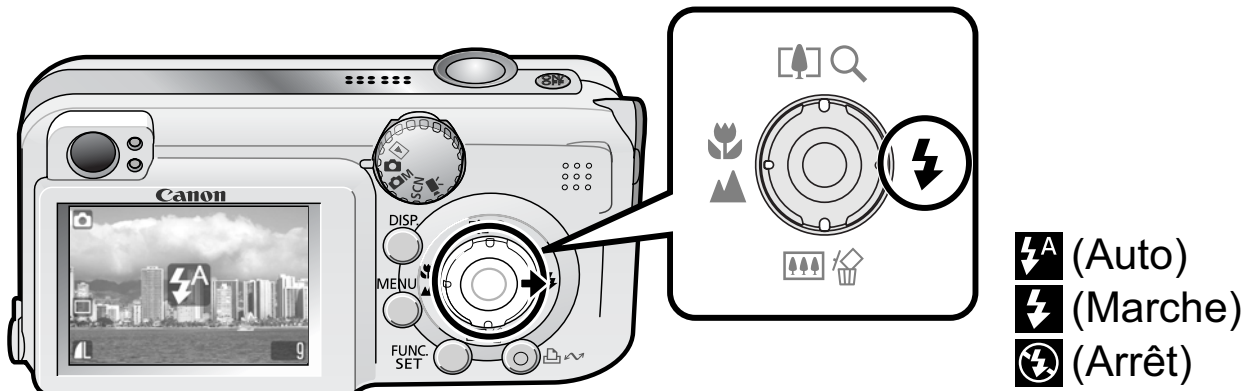

- Reportez-vous à la section *Réglage de la fonction Atténuateur d'yeux rouges* (p. 14).
- Reportez-vous à la section *Réglage de la fonction Synchro lente* (p. 14).

L'option ⚡ ne peut pas être définie en mode 📷 (Auto).

- Reportez-vous au *Guide détaillé* : Fonctions disponibles dans chaque mode de prise de vue (p. 112).
- Reportez-vous à la section *Sélection d'un mode de prise de vue* (p. 10).



Il est conseillé de prendre la photo après avoir fixé l'appareil photo à un trépied ou à un autre dispositif si l'icône d'avertissement de bougé de l'appareil photo (📷) s'affiche.



Lorsque l'écran LCD est allumé et que le flash commence à se recharger, le témoin clignote en orange et l'écran LCD s'éteint. Une fois le chargement terminé, le témoin s'éteint et l'écran LCD s'allume. La durée de chargement du flash varie en fonction des conditions d'utilisation et du niveau de charge des piles.

## ■ Réglage de la fonction Atténuateur d'yeux rouges

Vous pouvez définir si l'appareil photo déclenche automatiquement la lampe de l'atténuateur d'yeux rouges\* lors de l'utilisation du flash.

\* Cette fonction réduit le fond rouge qui peut s'afficher dans les yeux lorsque ces derniers reflètent la lumière du flash.

1.  Menu (Enreg.) ►  (Yeux Rouges) ► [Marche]\*/[Arrêt].

→ Reportez-vous à la section  
*Menus et paramètres* (p. 21).

\* Paramètre par défaut.



## ■ Réglage de la fonction Synchro lente

Le déclenchement du flash est réglé sur des vitesses d'obturation lentes. Cela permet de réduire les risques d'obtenir un arrière-plan sombre lorsqu'un sujet est pris en photo la nuit ou dans la pénombre ou encore lorsqu'une photo est prise en intérieur.

1.  Menu (Enreg.) ►  (Synchro lente) ► [Marche]\*/[Arrêt].

→ Reportez-vous à la section  
*Menus et paramètres* (p. 21).

\* Paramètre par défaut.



La fonction Synchro lente ne peut pas être réglée en mode  (Auto).



Lorsque la fonction [Synchro lente] est réglée sur [Marche], les bougés de l'appareil photo peuvent poser problème. Dans ce cas, il est recommandé d'utiliser un trépied.



# Prise de vue en gros plan (Macro)/Prises de vues vers l'infini

## 1. Appuyez sur la touche / .

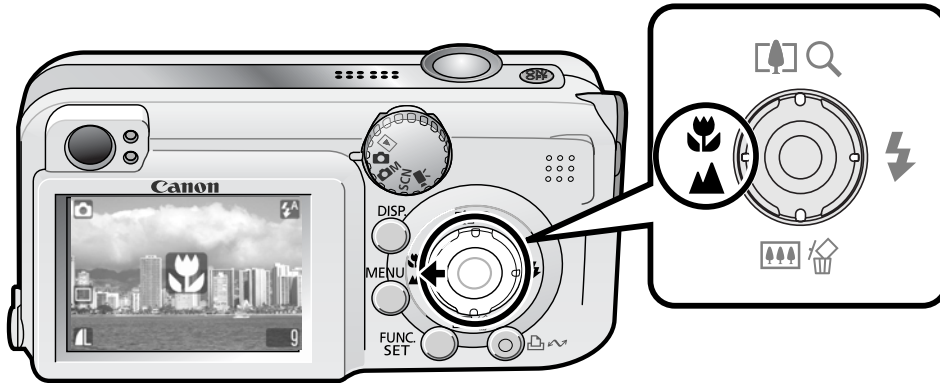
Pour quitter le mode Macro, appuyez sur la touche  pour désactiver l'affichage de  ou .



➔ Reportez-vous au *Guide détaillé* : Prise de vue en gros plans agrandis (Super macro) (p. 28)

	<p><b>Macro</b></p>	<p>Utilisez ce mode pour réaliser des gros plans de fleurs ou de petits objets.</p> <p>Zone d'image à une distance minimum de mise au point entre l'objectif et le sujet</p> <ul style="list-style-type: none"> <li>• Grand angle maximum : 53 x 40 mm (2,0 x 1,5 pouces) Distance minimum de mise au point : 5 cm (2,0 pouces) (PowerShot A460)</li> <li>• Téléobjectif maximum : 66 x 50 mm (2,6 x 2,0 pouces) Distance minimum de mise au point : 25 cm (9,8 pouces) (PowerShot A450)</li> <li>• Téléobjectif maximum : 77 x 58 mm (3,0 x 2,3 pouces) Distance minimum de mise au point : 25 cm (9,8 pouces)</li> </ul>
	<p><b>Infini</b></p>	<p>Utilisez ce mode lorsque la distance entre l'extrémité de l'objectif et le sujet est égale ou supérieure à 3 m (9,8 pieds).</p>



- Utilisez l'écran LCD pour composer des gros plans en mode macro, car les images composées à l'aide du viseur peuvent être mal centrées.
- Assurez-vous d'être dans la plage prévue lorsque vous utilisez le flash intégré (*Guide détaillé* p. 96).

Le mode  ne peut pas être défini en mode  (Auto).

➔ Reportez-vous au *Guide détaillé* : Fonctions disponibles dans chaque mode de prise de vue (p. 112).

➔ Reportez-vous à la section *Sélection d'un mode de prise de vue* (p. 10).

# Utilisation du retardateur

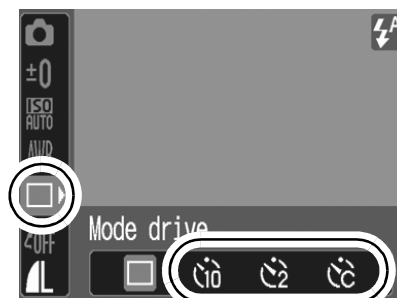

## 1. Menu FUNC. ► \* (Mode drive) ► / / .

→ Reportez-vous à la section *Menus et paramètres* (p. 20).



- \* Paramètre par défaut.
- Lorsque vous appuyez à fond sur le déclencheur, le témoin du retardateur clignote. Lorsque vous utilisez l'atténuateur d'yeux rouges, le témoin du retardateur clignote, puis reste allumé les 2 dernières secondes.

Pour annuler le retardateur, suivez l'étape 1 et sélectionnez .

	<p><b>Retardateur 10 s : prend la photo 10 secondes après avoir appuyé sur le déclencheur.</b></p> <ul style="list-style-type: none"><li>• 2 secondes avant l'activation du déclencheur, le son du retardateur et le témoin s'accélèrent.</li></ul>
	<p><b>Retardateur 2 s : prend la photo 2 secondes après avoir appuyé sur le déclencheur.</b></p> <ul style="list-style-type: none"><li>• Le retardateur émet un signal sonore rapide lorsque vous appuyez sur le déclencheur, lequel se déclenche 2 secondes plus tard.</li></ul>
	<p><b>Retardat. personnalisé : vous pouvez modifier l'intervalle (0–10*<sup>1</sup>, 15, 20, 30 s) et le nombre de prises de vue (1–10*<sup>2</sup>) (p. 17).</b></p> <ul style="list-style-type: none"><li>• Lorsque [Intervalle] est réglé sur 2 secondes ou plus, le signal sonore du retardateur est émis 2 secondes avant l'activation du déclencheur. Lorsque [Nb de vues] est réglé sur une valeur supérieure à 1, le signal du retardateur est émis avant la première prise de vue uniquement.</li></ul> <p>*1 Paramètre par défaut. *2 Le paramètre par défaut est 3 prises.</p>

Ce paramètre ne peut pas être utilisé dans certains modes de prise de vue.

→ Reportez-vous au *Guide détaillé* : Fonctions disponibles dans chaque mode de prise de vue (p. 112).

→ Reportez-vous à la section *Sélection d'un mode de prise de vue* (p. 10).

## ■ Modification de l'intervalle et du nombre de prises de vue (📷)

1. Menu FUNC. ►  (Mode drive) ►  (Retardat. personnalisé).

→ Reportez-vous à la section *Menus et paramètres* (p. 20).

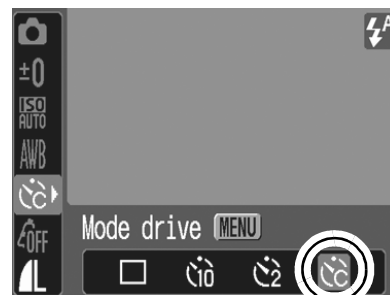

2. Appuyez sur la touche MENU.
3. Sélectionnez [Intervalle] ou [Nb de vues] à l'aide de la touche **↑** ou **↓** et modifiez les paramètres avec la touche **←** ou **→**, puis appuyez sur la touche FUNC./SET .

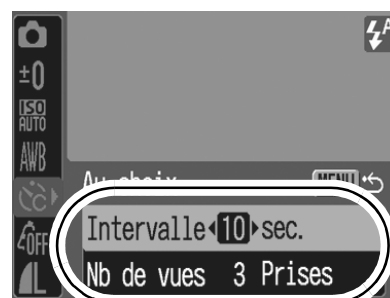

Si l'option [Nb de vues] est définie sur 2 prises ou plus, les événements suivants se produisent.

- L'exposition et la balance des blancs conservent les paramètres sélectionnés pour la première prise.
- Si vous utilisez le flash, l'intervalle entre les prises de vue s'allonge car le flash doit se charger.
- L'intervalle entre les prises de vue peut s'allonger à mesure que la mémoire intégrée de l'appareil photo se remplit.
- La prise de vue s'interrompt automatiquement lorsque la carte mémoire est pleine.



# Lecture

## 1. Positionnez la molette modes sur (Lecture) (①).

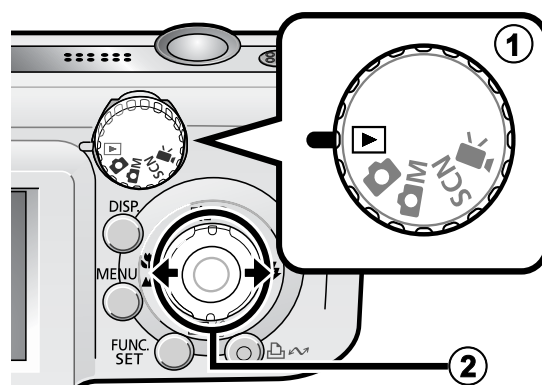
La dernière image enregistrée s'affiche. Toutefois, si vous avez visualisé des images entre deux sessions de prises de vue, la dernière image visualisée s'affiche (Reprise de la lecture) plutôt que la dernière image enregistrée. Si vous avez changé de carte mémoire ou que les images qu'elle contient ont été modifiées avec un ordinateur, la dernière image de la carte mémoire s'affiche.



## 2. Utilisez la touche ou pour afficher l'image de votre choix (②).

Utilisez la touche  pour afficher l'image précédente et la touche  pour afficher la suivante.

Vous pouvez vous déplacer plus rapidement entre les images en maintenant la touche enfoncée, mais les images enchaînées seront moins nettes.



Reportez-vous au *Guide détaillé* pour connaître les différentes méthodes de lecture disponibles.

# Effacement

1. En mode Lecture, utilisez la touche ← ou → pour sélectionner une image à effacer (①) et appuyez sur la touche  (②).

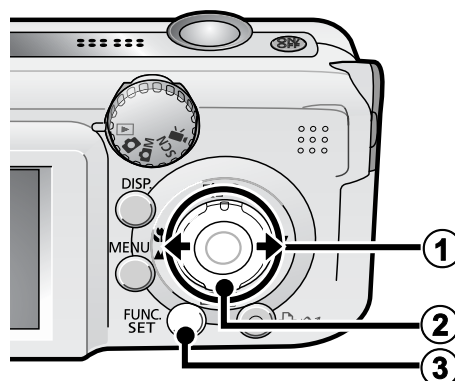

2. Vérifiez que [Effacer] est sélectionné et appuyez sur la touche FUNC./SET (③).

Pour annuler l'effacement, sélectionnez [Annuler].



**Veillez noter qu'il est impossible de récupérer des images effacées. Avant d'effacer une image, assurez-vous que vous souhaitez vraiment la supprimer.**

➔ Reportez-vous au *Guide détaillé* : Effacement de toutes les images (p. 63).





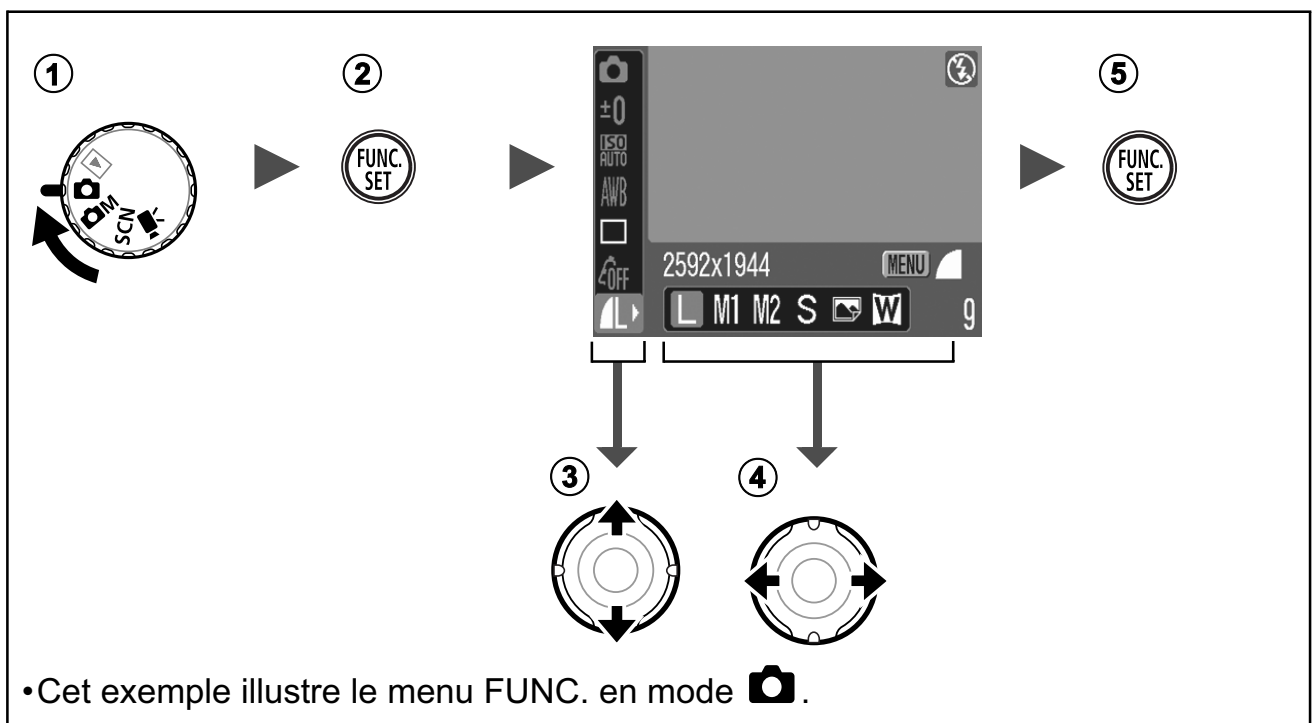

# Menus et paramètres

Les menus FUNC., Enreg., Lecture, Imprimer ou Configurer permettent de régler les paramètres des modes de prise de vue, de lecture ou d'impression, ainsi que d'autres paramètres tels que la date, l'heure et les sons.

## Menu FUNC.

Ce menu règle beaucoup de fonctions de prise de vue courantes.



- 1 Réglez la molette modes sur la position , , SCN ou .
- 2 Appuyez sur la touche FUNC./SET.
- 3 Utilisez la touche  ou  pour sélectionner un élément de menu.
  - Il peut arriver que certains éléments ne soient pas disponibles dans certains modes de prise de vue.
- 4 Utilisez la touche  ou  pour sélectionner une option pour l'élément de menu.
  - Dans le cas de certaines options, la touche **MENU** vous permet de sélectionner des sous-options.
  - Après avoir sélectionné une option, vous pouvez appuyer sur le déclencheur pour prendre directement une photo. Après la prise de vue, le menu réapparaît pour vous permettre de modifier les paramètres en toute facilité.
- 5 Appuyez sur la touche FUNC./SET.

 Reportez-vous au *Guide détaillé* : Liste des menus (p. 20).

# Menus Enreg., Lecture, Imprimer et Configurer

Ces menus permettent de régler des paramètres pratiques pour la prise de vue, la lecture et l'impression.

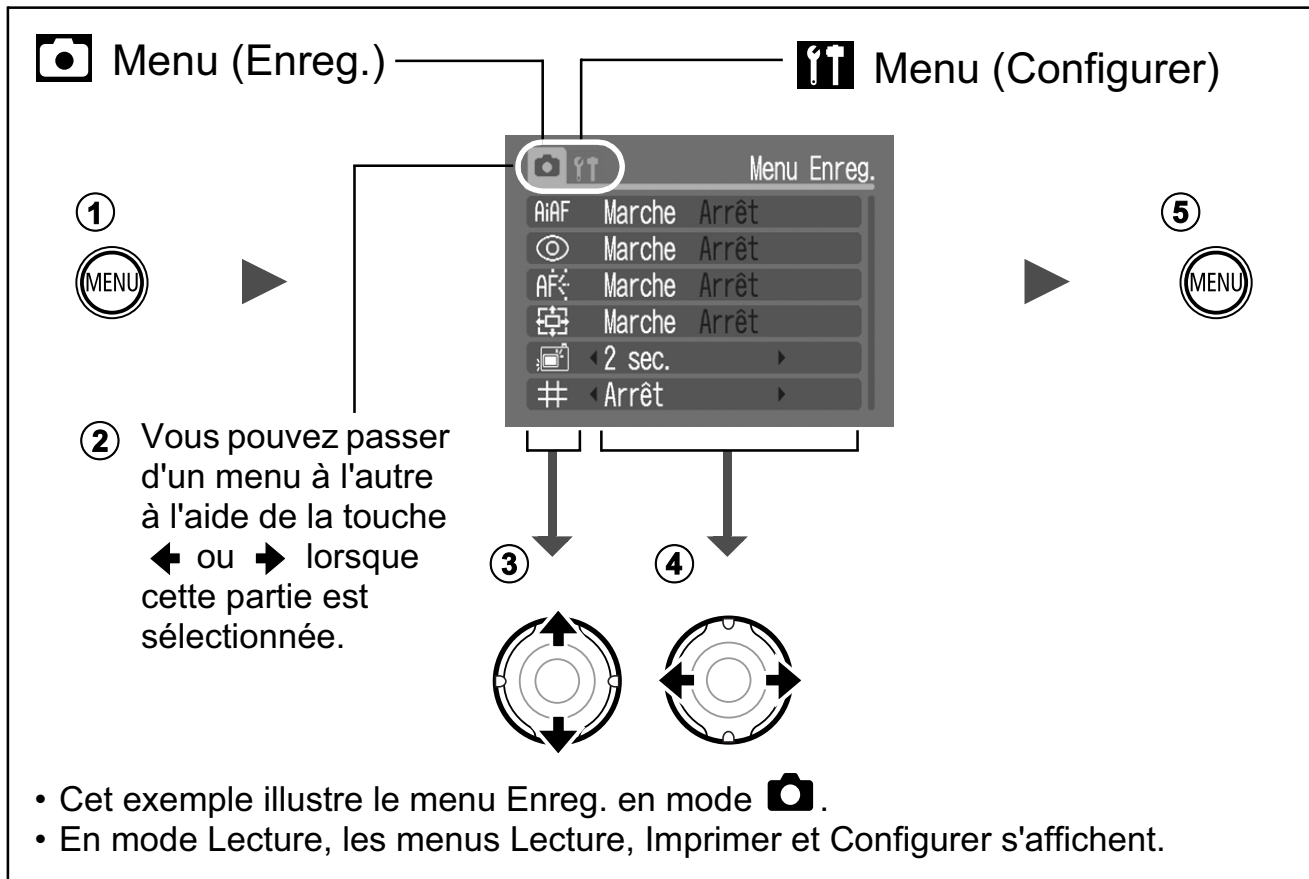

① Appuyez sur la touche **MENU**.

② Utilisez la touche ◀ ou ▶ pour passer d'un menu à l'autre.

③ Utilisez la touche ▲ ou ▼ pour sélectionner un élément de menu.

- Il peut arriver que certains éléments ne soient pas disponibles dans certains modes de prise de vue.

④ Utilisez la touche ◀ ou ▶ pour sélectionner une option.

- Les éléments de menu suivis d'une ellipse (...) ne peuvent être activés qu'après avoir appuyé sur la touche **FUNC./SET** pour afficher le menu suivant.

Appuyez à nouveau sur la touche **FUNC./SET** pour valider le paramètre.

⑤ Appuyez sur la touche **MENU**.

➔ Reportez-vous au *Guide détaillé* : Liste des menus (p. 20).

# Impression

Connectez l'appareil photo à une imprimante compatible avec la fonction d'impression directe\*1 à l'aide d'un câble et appuyez sur la touche  de l'appareil photo.

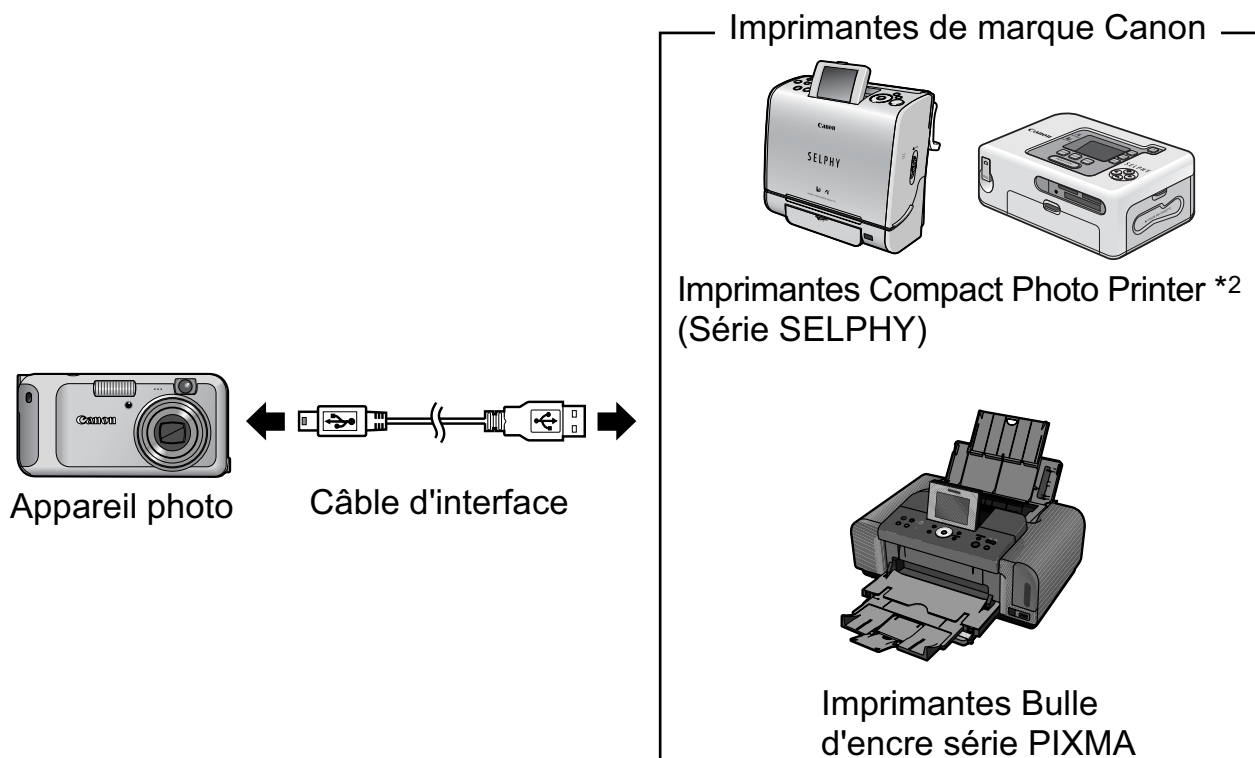

## 1. Connectez l'appareil photo à une imprimante compatible avec la fonction d'impression directe et mettez l'imprimante sous tension.



\*1 Cet appareil utilisant un protocole standard (PictBridge), vous pouvez l'utiliser avec d'autres imprimantes compatibles PictBridge en plus des imprimantes de marque Canon.

\*2 Vous pouvez également utiliser des imprimantes photo format carte de crédit CP-10/CP-100/CP-200/CP-300.

## 2. Mettez l'appareil sous tension en mode Lecture et assurez-vous que , ou s'affiche dans le coin supérieur gauche de l'écran LCD (1).

- La touche  s'allume en bleu.
- L'icône affichée dépend du modèle de l'imprimante.
-   s'affiche pour les films.

## 3. Utilisez la touche ou (2) pour sélectionner une image à imprimer et appuyez sur la touche (3).

La touche  clignote en bleu et l'impression démarre.

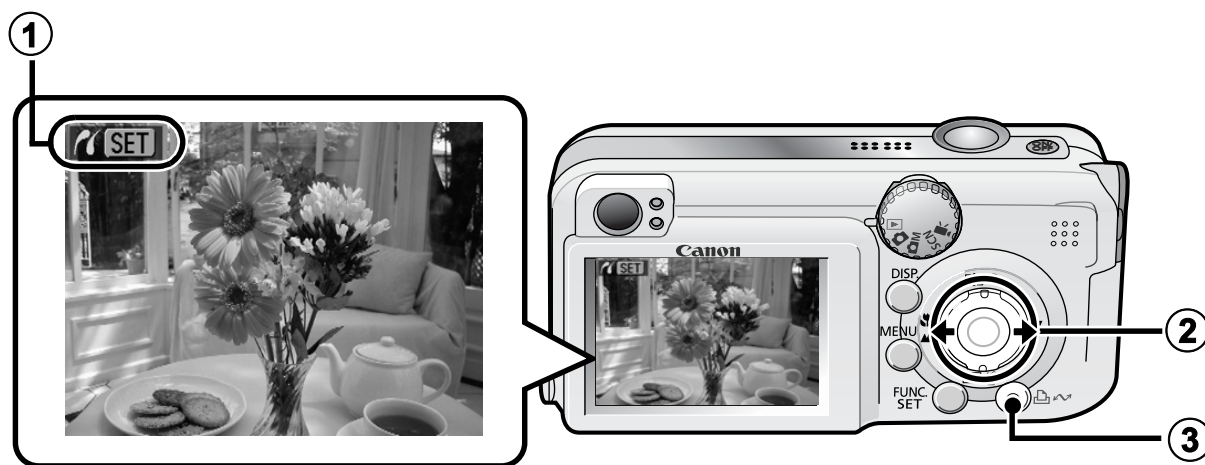

→ Reportez-vous au *Guide détaillé* : Réglage des paramètres d'impression DPOF (p. 64).

→ Reportez-vous au *Guide d'utilisation de l'impression directe*

→ Reportez-vous au guide d'utilisation de votre imprimante.

# Téléchargement d'images sur un ordinateur

Vous pouvez utiliser les méthodes suivantes pour télécharger sur un ordinateur des images enregistrées par l'appareil photo. Selon le système d'exploitation utilisé, certaines méthodes peuvent ne pas être disponibles. Veuillez lire au préalable la section *Configuration système requise* (p. 25).

## ■ Connexion de l'appareil photo à un ordinateur

Logiciels fournis		Installation		Sans installation
Méthode de téléchargement		Procédure sur l'ordinateur	Procédure sur l'appareil photo	Procédure sur l'ordinateur
Système d'exploitation	Windows 2000	●	●	—
	Windows XP	●	●	●
	Windows Vista	●	●	●
	Mac OS X	●	●	●

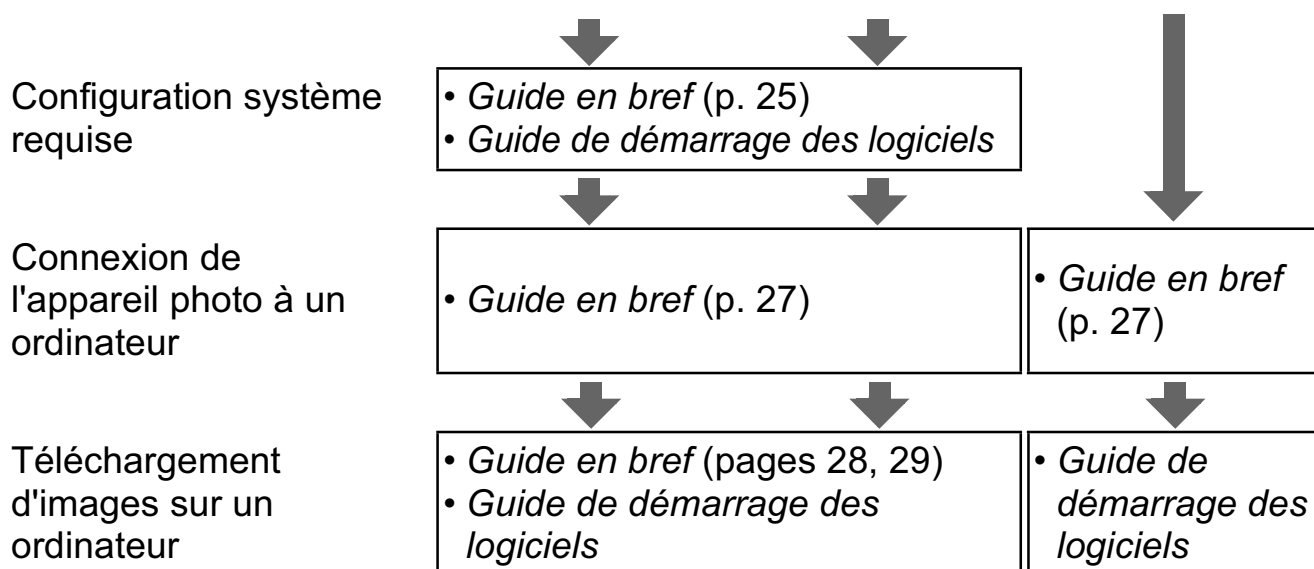

## ■ Utilisation d'un lecteur de carte mémoire

Il est possible d'utiliser un lecteur de carte mémoire avec tous les systèmes d'exploitation susmentionnés. Pour plus d'informations, reportez-vous au *Guide de démarrage des logiciels*.

# Configuration système requise

Veillez installer le logiciel sur un ordinateur qui dispose de la configuration minimum suivante.

## ■ Windows

Système d'exploitation	Windows 2000 Service Pack 4 Windows XP (Service Pack 1 et Service Pack 2 compris) Windows Vista	
Modèle d'ordinateur	Les systèmes d'exploitation mentionnés ci-dessus doivent être pré-installés sur des ordinateurs dotés de ports USB intégrés.	
Processeur	Windows 2000/Windows XP Windows Vista	Pentium 500 MHz ou supérieur Pentium 1,3 GHz ou supérieur
RAM	Windows 2000/Windows XP Windows Vista	256 Mo ou plus 512 Mo ou plus
Interface	USB	
Espace libre sur le disque dur	• Canon Utilities - ZoomBrowser EX                      200 Mo ou plus - PhotoStitch                              40 Mo ou plus • Canon Camera TWAIN Driver        25 Mo ou plus	
Affichage	1024 x 768 pixels/High Color (16 bits) ou plus	

## ■ Macintosh

Système d'exploitation	Mac OS X (v10.3 – v10.4)	
Modèle d'ordinateur	Les systèmes d'exploitation mentionnés ci-dessus doivent être pré-installés sur des ordinateurs dotés de ports USB intégrés.	
Processeur	Processeur PowerPC G3/G4/G5 ou Intel	
RAM	256 Mo ou plus	
Interface	USB	
Espace libre sur le disque dur	• Canon Utilities - ImageBrowser                            200 Mo ou plus - PhotoStitch                              40 Mo ou plus	
Affichage	1024 x 768 pixels/32 000 couleurs ou plus	

# Préparation au téléchargement d'images

**Veillez à installer les logiciels avant de connecter l'appareil photo à l'ordinateur.**

## ■ Éléments à préparer

- Appareil photo et ordinateur
- CD-ROM Canon Digital Camera Solution Disk fourni avec l'appareil photo
- Câble d'interface fourni avec l'appareil photo

## 1. Installez les logiciels.

### Windows

1. Placez le CD-ROM Canon Digital Camera Solution Disk dans le lecteur de CD-ROM de l'ordinateur.

2. Cliquez sur [Installation rapide].  
Suivez les messages affichés sur l'écran pour connaître la marche à suivre.

3. Une fois l'installation terminée, cliquez sur le bouton [Terminer] ou [Redémarrer] qui s'affiche.

4. Retirez le CD-ROM du lecteur lorsque l'écran normal du bureau s'affiche.



### Macintosh

Une fenêtre s'affiche à droite lorsque vous double-cliquez sur l'icône  dans le CD-ROM. Sélectionnez [Installer] et suivez les messages à l'écran pour poursuivre.



## 2. Connectez l'appareil photo à un ordinateur.

1. Utilisez le câble d'interface fourni pour connecter le port USB de l'ordinateur à la prise DIGITAL de l'appareil photo. Glissez un ongle sous le bord du couvre-bornes de l'appareil photo, soulevez-le et insérez complètement le câble d'interface.

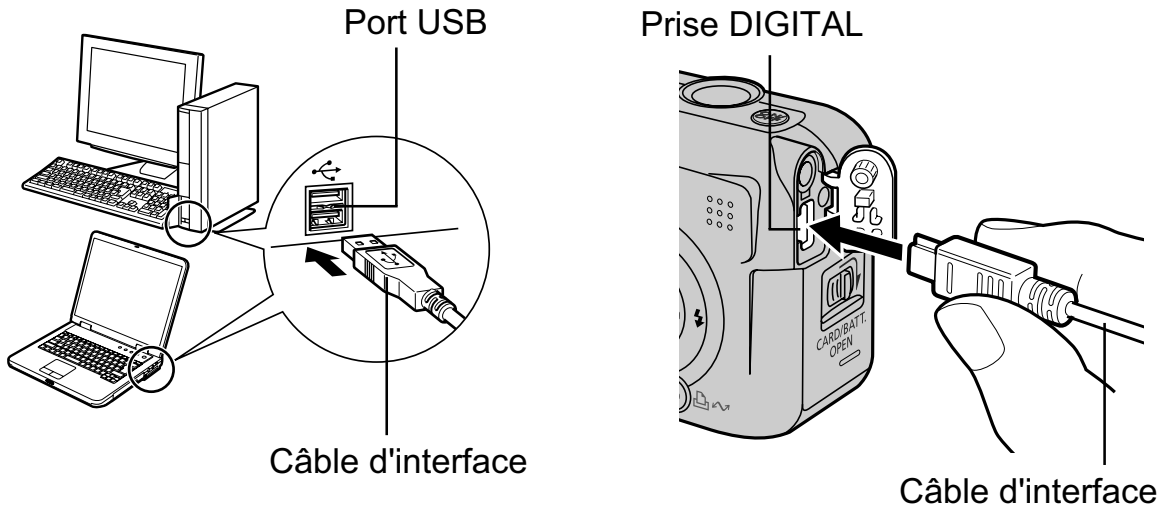

2. Positionnez la molette modes sur  (Lecture) et mettez l'appareil photo sous tension. L'appareil photo et l'ordinateur peuvent communiquer.

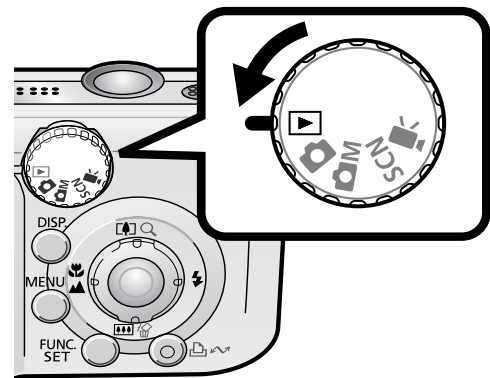

Pour retirer le câble d'interface de la prise DIGITAL de l'appareil photo, veillez à toujours saisir le connecteur par les côtés.

### Windows

Si la fenêtre Signature numérique introuvable s'affiche, cliquez sur [Oui]. L'installation du pilote USB se termine automatiquement sur l'ordinateur lorsque vous connectez l'appareil photo et ouvrez une connexion.

Une fenêtre vous permettant de définir les préférences s'affiche lorsqu'une connexion est établie entre l'appareil photo et l'ordinateur.

## 1. Sélectionnez [Canon CameraWindow], puis cliquez sur [OK] (la première fois uniquement).



Si la fenêtre illustrée à droite ne s'affiche pas, cliquez sur le menu [Démarrer] et sélectionnez [Programmes] ou [Tous les programmes], [Canon Utilities], [CameraWindow], [PowerShot - IXY - IXUS - DV 6], puis [CameraWindow].

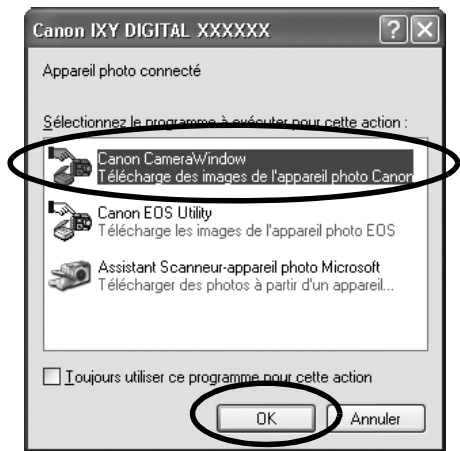

## 2. Téléchargez les images.

- Téléchargez les images à l'aide de l'appareil photo ou de l'ordinateur.
- Par défaut, les images téléchargées sont enregistrées dans le dossier [Images] ou [Mes images].

Téléchargement d'images à l'aide de l'appareil photo (p. 30).

Téléchargement d'images à l'aide d'un ordinateur.

Par défaut, toutes les images à télécharger seront téléchargées.

Vous pouvez définir le type d'image à télécharger ainsi que le dossier de destination.

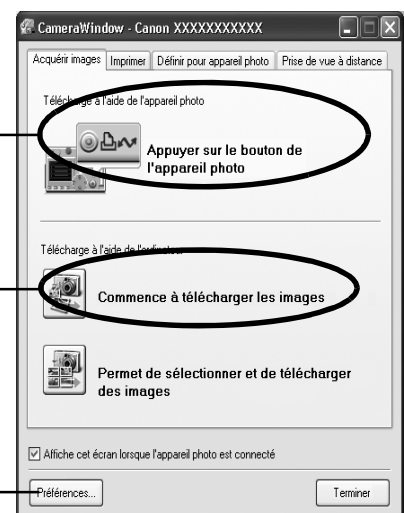

Des miniatures (versions réduites) des images téléchargées s'affichent dans la fenêtre principale de ZoomBrowser EX. Par défaut, les images téléchargées sont enregistrées dans des sous-dossiers en fonction de la date de la prise de vue.

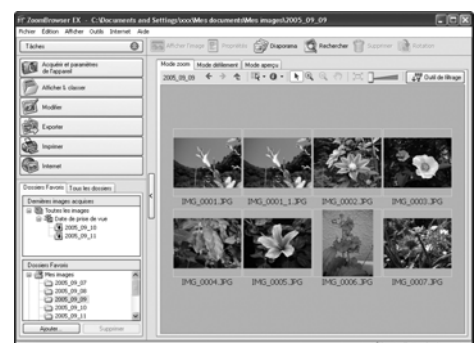

La fenêtre suivante apparaît lorsque vous établissez une connexion entre l'appareil photo et l'ordinateur. Dans le cas contraire, cliquez sur l'icône [Canon CameraWindow] du Dock (la barre qui apparaît au bas du bureau).

## 1. Téléchargez les images.

- Téléchargez les images à l'aide de l'appareil photo ou de l'ordinateur.
- Par défaut, les images téléchargées sont enregistrées dans le dossier [Images].

Téléchargement d'images à l'aide de l'appareil photo (p. 30).

Téléchargement d'images à l'aide d'un ordinateur.

Par défaut, toutes les images à télécharger seront téléchargées.

Vous pouvez définir le type d'image à télécharger ainsi que le dossier de destination.





Des miniatures (versions réduites) des images téléchargées s'affichent dans la fenêtre de navigation d'ImageBrowser. Par défaut, les images téléchargées sont enregistrées dans des dossiers en fonction de la date de la prise de vue.



# Téléchargement d'images à l'aide de l'appareil photo (Transfert direct)

Utilisez cette méthode pour télécharger des images à l'aide de l'appareil photo.

Avant d'utiliser cette méthode pour la première fois, installez le logiciel fourni et ajustez les paramètres de l'ordinateur (p. 26).

	<b>Toutes images</b>	Transfère et enregistre toutes les images sur l'ordinateur.
	<b>Nouvelles images</b>	Transfère et enregistre sur l'ordinateur uniquement les images qui n'ont pas été transférées précédemment.
	<b>Transf images DPOF</b>	Transfère et enregistre sur l'ordinateur uniquement les images dotées de paramètres de transfert DPOF ( <i>Guide détaillé</i> p. 67).
	<b>Sélec. et transf.</b>	Transfère et enregistre sur l'ordinateur des images à mesure que vous les affichez et que vous les sélectionnez.
	<b>Papier peint</b>	Transfère et enregistre sur l'ordinateur des images à mesure que vous les affichez et que vous les sélectionnez. Les images transférées sont affichées en arrière-plan sur le Bureau de l'ordinateur.

## 1. Vérifiez que le menu Transfert direct est affiché sur l'écran LCD de l'appareil photo.

- La touche  s'allume en bleu.
- Appuyez sur la touche **MENU** si le menu Transfert direct ne s'affiche pas.



## ■ Toutes images/Nouvelles images/Transf images DPOF

### 2. Sélectionnez , ou et appuyez sur la touche .

- Les images sont téléchargées. La touche  clignote en bleu durant le processus de téléchargement. Une fois le téléchargement terminé, le menu Transfert direct réapparaît.
- Pour annuler le téléchargement, appuyez sur la touche **FUNC./SET**.



## ■ Sélec. et transf./Papier peint

### 2. Sélectionnez ou et appuyez sur la touche (ou sur la touche **FUNC./SET**).

### 3. Sélectionnez des images à télécharger et appuyez sur la touche (ou sur la touche **FUNC./SET**).

- Les images sont téléchargées. La touche  clignote en bleu durant le processus de téléchargement.
- Les images peuvent également être sélectionnées pendant la lecture d'index (*Guide détaillé* p. 51).
- Appuyez sur la touche **MENU** pour revenir au menu Transfert direct.



Seules les images JPEG peuvent être téléchargées en tant que papier peint sur un ordinateur. Sur la plateforme Windows, les fichiers sont automatiquement créés sous la forme d'images BMP.



L'option sélectionnée à l'aide de la touche  est conservée même lorsque l'appareil photo est mis hors tension.

Le paramètre précédent sera appliqué lors du prochain affichage du menu Transfert direct. L'écran de sélection d'images apparaîtra directement si la dernière option sélectionnée était [Sélec. et transf.] ou [Papier peint].



## Précautions de sécurité

Veillez lire les précautions de sécurité exposées ci-après. Veillez à bien les comprendre et à les appliquer lorsque vous utilisez l'appareil photo afin de prévenir tout risque de dommages corporels, de brûlures ou de chocs électriques pour vous-même ou pour des tiers.

**Veillez lire également les précautions de sécurité répertoriées dans le *Guide d'utilisation détaillé de l'appareil photo*.**



### Avertissements

- Ne déclenchez pas le flash à proximité des yeux d'une personne ou d'un animal.
- Rangez cet équipement hors de portée des enfants.
- Évitez de faire tomber l'appareil photo ou de lui faire subir des chocs violents. Ne touchez pas le flash de l'appareil photo s'il a été endommagé.
- Arrêtez immédiatement d'utiliser l'équipement si de la fumée ou des émanations nocives s'en dégagent.
- Ne manipulez pas le cordon d'alimentation lorsque vos mains sont humides.
- N'utilisez pas d'autres piles/batteries que celles prévues pour cet appareil photo.
- Les bornes de sortie de l'adaptateur secteur compact ont été exclusivement conçues pour cet équipement. Ne les utilisez pas avec d'autres produits.